

出 来 形 管 理 表

工事名 国道 ×号線敷設工事
 請負者 ウェストフィールド株式会社
 測定者 日本太郎
 工種 水路工
 種別 プレキャストU字側溝・自由勾配側溝工
 測定項目 K 1 W 1 T 1 W 2 T 2

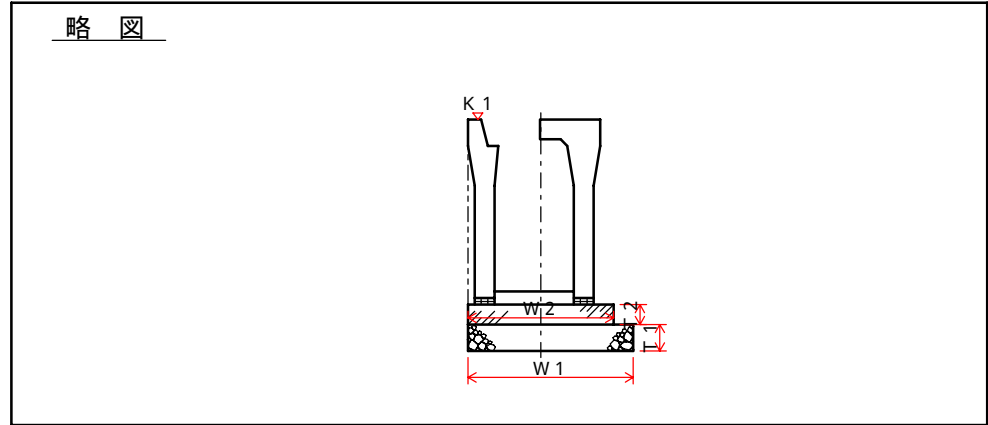

特 性	K 1			特 性	W 1			特 性	T 1			特 性	W 2			特 性	T 2		
単 位	m			単 位	mm			単 位	mm			単 位	mm			単 位	mm		
許容範囲	-30 ~ +30			許容範囲	-50 ~			許容範囲	-30 ~			許容範囲	-50 ~			許容範囲	-30 ~		
測 点	設計値	実測値	差	測 点	設計値	実測値	差	測 点	設計値	実測値	差	測 点	設計値	実測値	差	測 点	設計値	実測値	差
No.0	95.250	95.250	±0	No.0	1,000	1,000	±0	No.0	200	200	±0	No.0	800	799	-1	No.0	100	99	-1
BC1	96.530	96.526	-4	BC1	1,000	998	-2	BC1	200	204	+4	BC1	800	796	-4	BC1	100	103	+3
No.1	96.570	96.572	+2	No.1	1,000	1,001	+1	No.1	200	202	+2	No.1	800	799	-1	No.1	100	102	+2
No.1+5.500	97.290	97.290	±0	No.1+5.500	1,000	1,003	+3	No.1+5.500	200	200	±0	No.1+5.500	800	804	+4	No.1+5.500	100	99	-1
SP1	97.390	97.385	-5	SP1	1,000	1,003	+3	SP1	200	205	+5	SP1	800	805	+5	SP1	100	100	±0
No.2	97.680	97.679	-1	No.2	1,000	1,000	±0	No.2	200	201	+1	No.2	800	798	-2	No.2	100	103	+3
EC1	97.700	97.702	+2	EC1	1,000	1,000	±0	EC1	200	203	+3	EC1	800	804	+4	EC1	100	100	±0
KA2-1	97.625	97.628	+3	KA2-1	1,000	1,001	+1	KA2-1	200	199	-1	KA2-1	800	796	-4	KA2-1	100	103	+3
No.2+6.800	99.985	99.987	+2	No.2+6.800	1,000	998	-2	No.2+6.800	200	200	±0	No.2+6.800	800	799	-1	No.2+6.800	100	97	-3
No.3	97.916	97.920	+4	No.3	1,000	1,004	+4	No.3	200	201	+1	No.3	800	803	+3	No.3	100	103	+3
計	平均値		0.6	計	平均値		0.9	計	平均値		1.4	計	平均値		0.6	計	平均値		0.7
	最大値		7		最大値		4		最大値		5		最大値		5		最大値		3
	最小値		-5		最小値		-2		最小値		-2		最小値		-4		最小値		-4

水路工 出来形管理表

請負会社名 ウェストフィールド株式会社
測定者 日本太郎

耕区番号	畦畔番号	延長	幅			高さ		摘要
			K 1 <small>(設計値 95.250)</small>	W 1 <small>(設計値 1,000)</small>	T 1 <small>(設計値 200)</small>	W 2 <small>(設計値 800)</small>	T 2 <small>(設計値 100)</small>	
No.0			95.250	1,000	200	799	99	<p style="text-align: center;">断面図</p>
BC1			96.526	998	204	796	103	
No.1			96.572	1,001	202	799	102	
No.1+5.500			97.290	1,003	200	804	99	
SP1			97.385	1,003	205	805	100	
No.2			97.679	1,000	201	798	103	
EC1			97.702	1,000	203	804	100	
KA2-1			97.628	1,001	199	796	103	
No.2+6.800			99.987	998	200	799	97	
No.3			97.920	1,004	201	803	103	
KA2-2			103.198	1,002	198	796	101	
No.4			103.480	1,002	203	801	101	
KA3-1			103.583	1,001	202	801	101	
KE3			106.059	1,000	202	801	101	
No.5			107.973	1,000	199	803	101	
KA3-2			111.119	1,003	203	802	96	
EP			112.370	1,000	201	803	102	

(注) 本調書には出来形管理平面図を添付し、耕区番号、畦畔番号、延長を記入する。

T 1 出来形管理図表

工事名 国道 x号線敷設工事
工種名 水路工

請負会社名 ウェストフィールド株式会社
測定者 日本太郎

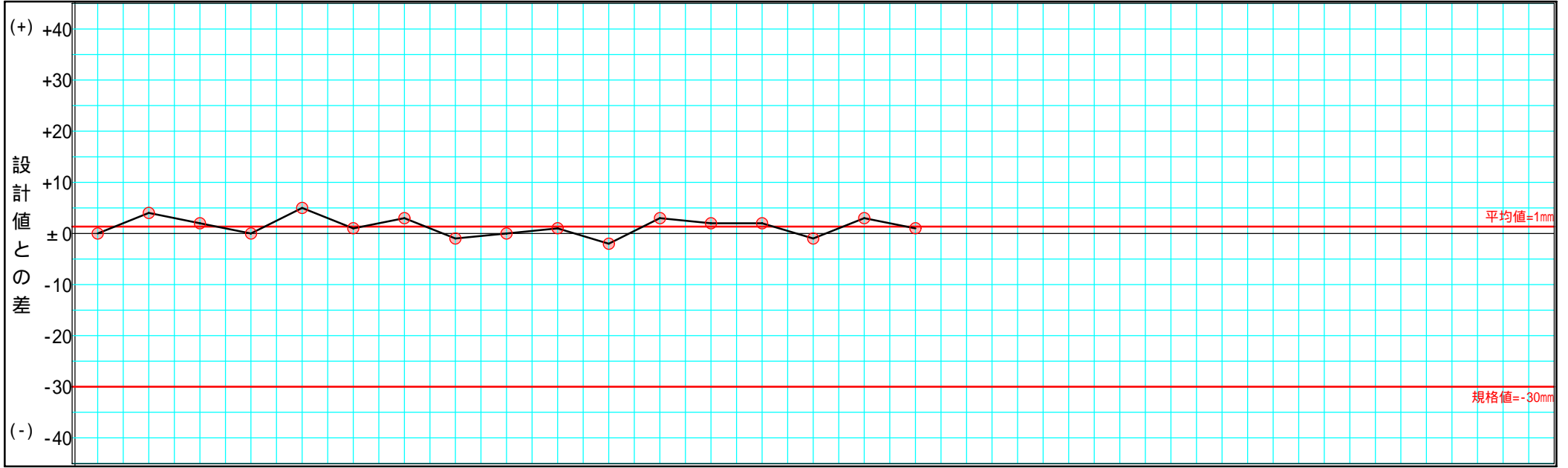

測点	設計値 A	実測値 B	設計値との差 C=A±B
No.0	200	200	±0
BC1	200	204	+4
No.1	200	202	+2
No.1+5.500	200	200	±0
SP1	200	205	+5
No.2	200	201	+1
EC1	200	203	+3
KA2-1	200	199	-1
No.2+6.800	200	200	±0
No.3	200	201	+1
KA2-2	200	198	-2
No.4	200	203	+3
KA3-1	200	202	+2
KE3	200	202	+2
No.5	200	199	-1
KA3-2	200	203	+3
EP	200	201	+1

- 注 1. 工種名は、土工（盛土）、杭工（コンクリート杭）、コンクリート擁壁工等と記入する。
 2. 項目は基準高、厚さ、巾、高さ等と記入する。
 3. 測点は起点から終点に向かって記入する。
 4. 設計値との差の単位を定め目盛に数値を記入する。
 5. 図には、施工管理基準値を赤線で記入する。
 6. 表の設計値は図面又は設計書より転記し、実測値は直接測定による。

出 来 形 管 理 測 定 表

工 種 水路工

種 別 プレキャストU字側溝・自由勾配側溝工

測定者 日本太郎

印

箇 所	K 1	箇 所	W 1	箇 所	T 1	箇 所	W 2
規格値	-30 ~ +30	規格値	-50 ~	規格値	-30 ~	規格値	-50 ~

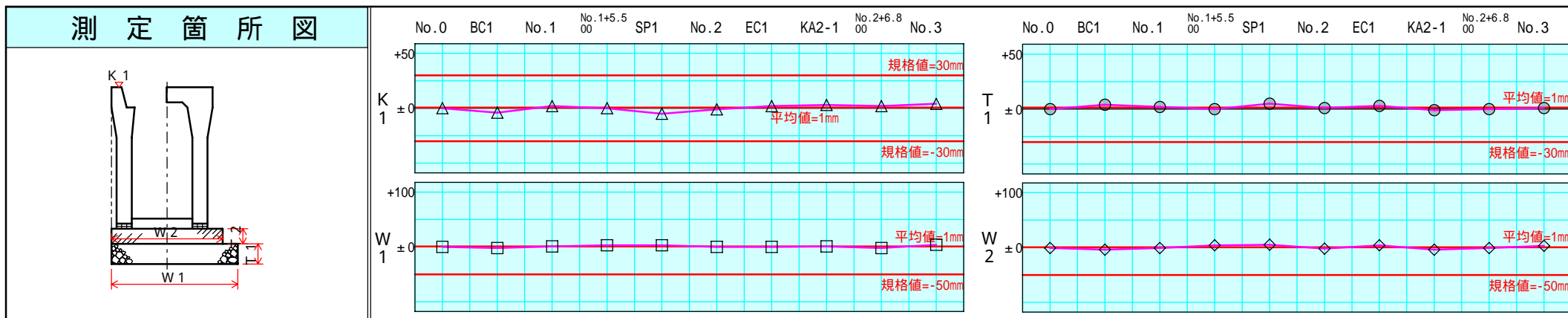

箇 所	K 1			箇 所	W 1			箇 所	T 1			箇 所	W 2		
	単 位	m			単 位	mm			単 位	mm			単 位	mm	
測 点	設 計 値	測 定 値	差	測 点	設 計 値	測 定 値	差	測 点	設 計 値	測 定 値	差	測 点	設 計 値	測 定 値	差
No.0	95.250	95.250	±0	No.0	1,000	1,000	±0	No.0	200	200	±0	No.0	800	799	-1
BC1	96.530	96.526	-4	BC1	1,000	998	-2	BC1	200	204	+4	BC1	800	796	-4
No.1	96.570	96.572	+2	No.1	1,000	1,001	+1	No.1	200	202	+2	No.1	800	799	-1
No.1+5.5 00	97.290	97.290	±0	No.1+5.5 00	1,000	1,003	+3	No.1+5.5 00	200	200	±0	No.1+5.5 00	800	804	+4
SP1	97.390	97.385	-5	SP1	1,000	1,003	+3	SP1	200	205	+5	SP1	800	805	+5
No.2	97.680	97.679	-1	No.2	1,000	1,000	±0	No.2	200	201	+1	No.2	800	798	-2
EC1	97.700	97.702	+2	EC1	1,000	1,000	±0	EC1	200	203	+3	EC1	800	804	+4
KA2-1	97.625	97.628	+3	KA2-1	1,000	1,001	+1	KA2-1	200	199	-1	KA2-1	800	796	-4
No.2+6.8 00	99.985	99.987	+2	No.2+6.8 00	1,000	998	-2	No.2+6.8 00	200	200	±0	No.2+6.8 00	800	799	-1
No.3	97.916	97.920	+4	No.3	1,000	1,004	+4	No.3	200	201	+1	No.3	800	803	+3
計	平 均 値		0.6	計	平 均 値		0.9	計	平 均 値		1.4	計	平 均 値		0.6
	最 大 値		7		最 大 値		4		最 大 値		5		最 大 値		5
	最 小 値		-5		最 小 値		-2		最 小 値		-2		最 小 値		-4

出来形管理測定表

工事名 国道 x号線敷設工事

工種 水路工

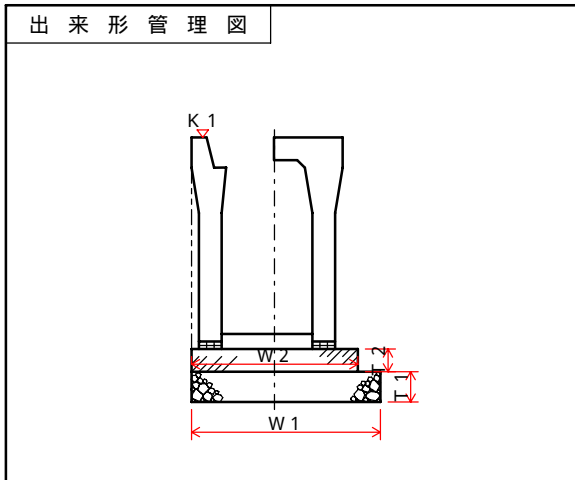

特性	K 1	特性	W 1	特性	T 1	特性	W 2
設計値	95.250	設計値	1,000	設計値	200	設計値	800
許容範囲	-30 ~ +30	許容範囲	-50 ~	許容範囲	-30 ~	許容範囲	-50 ~

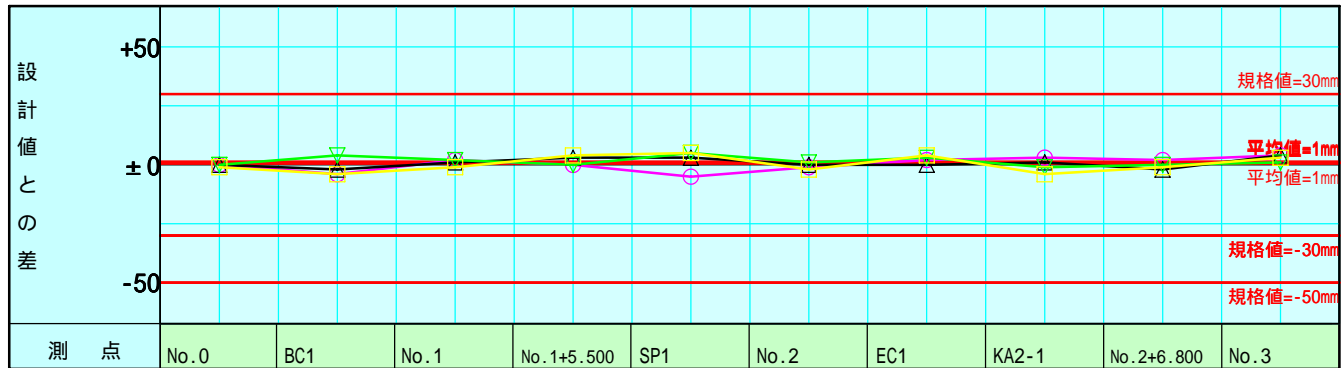

1 特性 K 1				2 特性 W 1				3 特性 T 1				4 特性 W 2			
測点	設計値	測定値	差	測点	設計値	測定値	差	測点	設計値	測定値	差	測点	設計値	測定値	差
No.0	95.250	95.250	±0	No.0	1,000	1,000	±0	No.0	200	200	±0	No.0	800	799	-1
BC1	96.530	96.526	-4	BC1	1,000	998	-2	BC1	200	204	+4	BC1	800	796	-4
No.1	96.570	96.572	+2	No.1	1,000	1,001	+1	No.1	200	202	+2	No.1	800	799	-1
No.1+5.500	97.290	97.290	±0	No.1+5.500	1,000	1,003	+3	No.1+5.500	200	200	±0	No.1+5.500	800	804	+4
SP1	97.390	97.385	-5	SP1	1,000	1,003	+3	SP1	200	205	+5	SP1	800	805	+5
No.2	97.680	97.679	-1	No.2	1,000	1,000	±0	No.2	200	201	+1	No.2	800	798	-2
EC1	97.700	97.702	+2	EC1	1,000	1,000	±0	EC1	200	203	+3	EC1	800	804	+4
KA2-1	97.625	97.628	+3	KA2-1	1,000	1,001	+1	KA2-1	200	199	-1	KA2-1	800	796	-4
No.2+6.800	99.985	99.987	+2	No.2+6.800	1,000	998	-2	No.2+6.800	200	200	±0	No.2+6.800	800	799	-1
No.3	97.916	97.920	+4	No.3	1,000	1,004	+4	No.3	200	201	+1	No.3	800	803	+3
平均値	101.2771	101.2777	0.6	平均値	1,000.0	1,000.9	0.9	平均値	200.0	201.4	1.4	平均値	800.0	800.6	0.6
最大値	112.363	112.370	+7	最大値	1,000	1,004	4	最大値	200	205	5	最大値	800	805	5
最小値	95.250	95.250	±0	最小値	1,000	998	-2	最小値	200	198	-2	最小値	800	796	-4

出来形管理図 (工程能力図)

工種 水路工

種別 プレキャストU字側溝・自由勾配側溝工

測定者 日本太郎

印

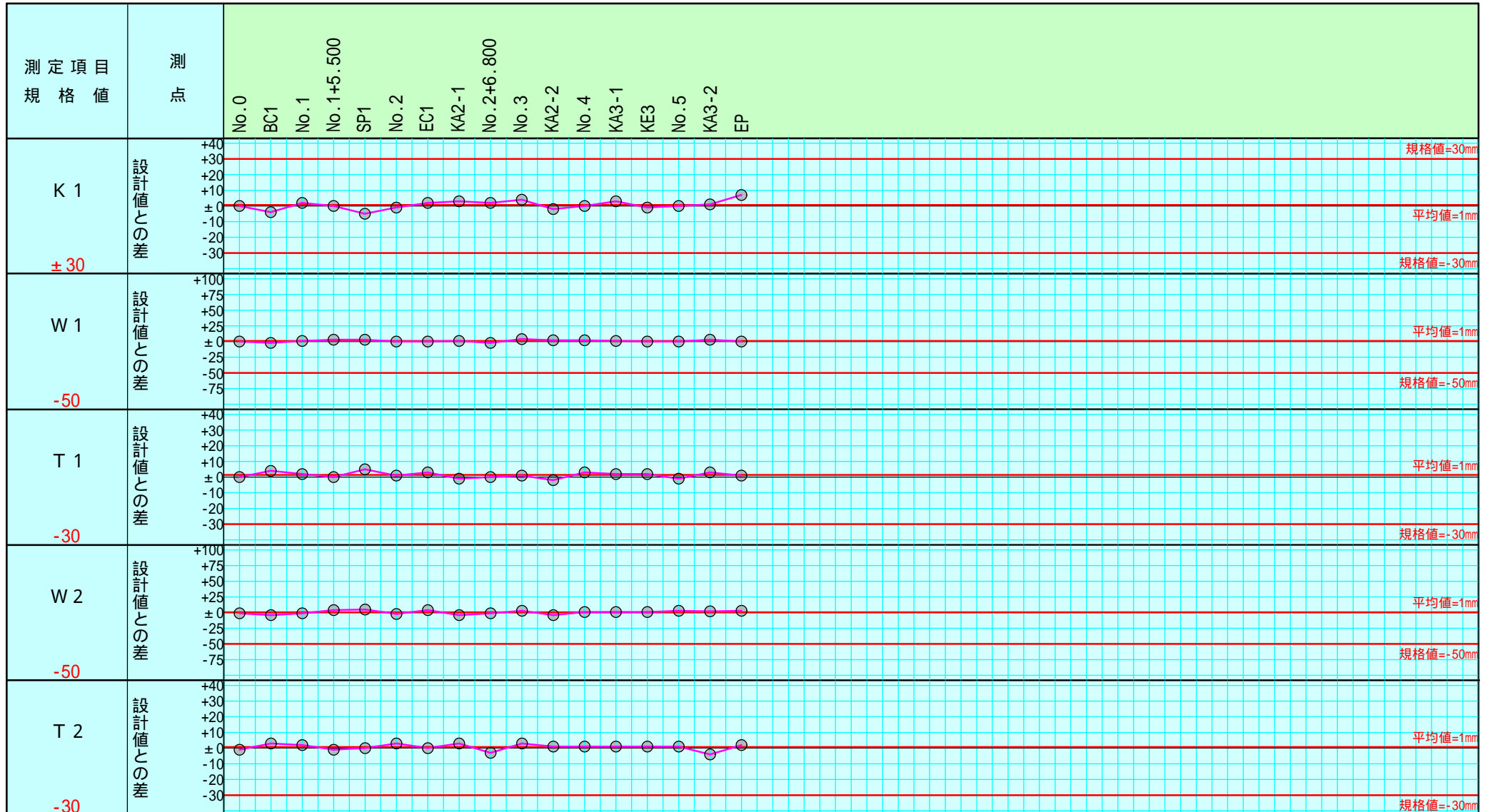

注) 不要な文字は = で消すこと。

出来形管理図 (工程能力図)

工 種 水路工
 種 別 プレキャストU字側溝・自由勾配側溝
 工

測定者 日本太郎

印

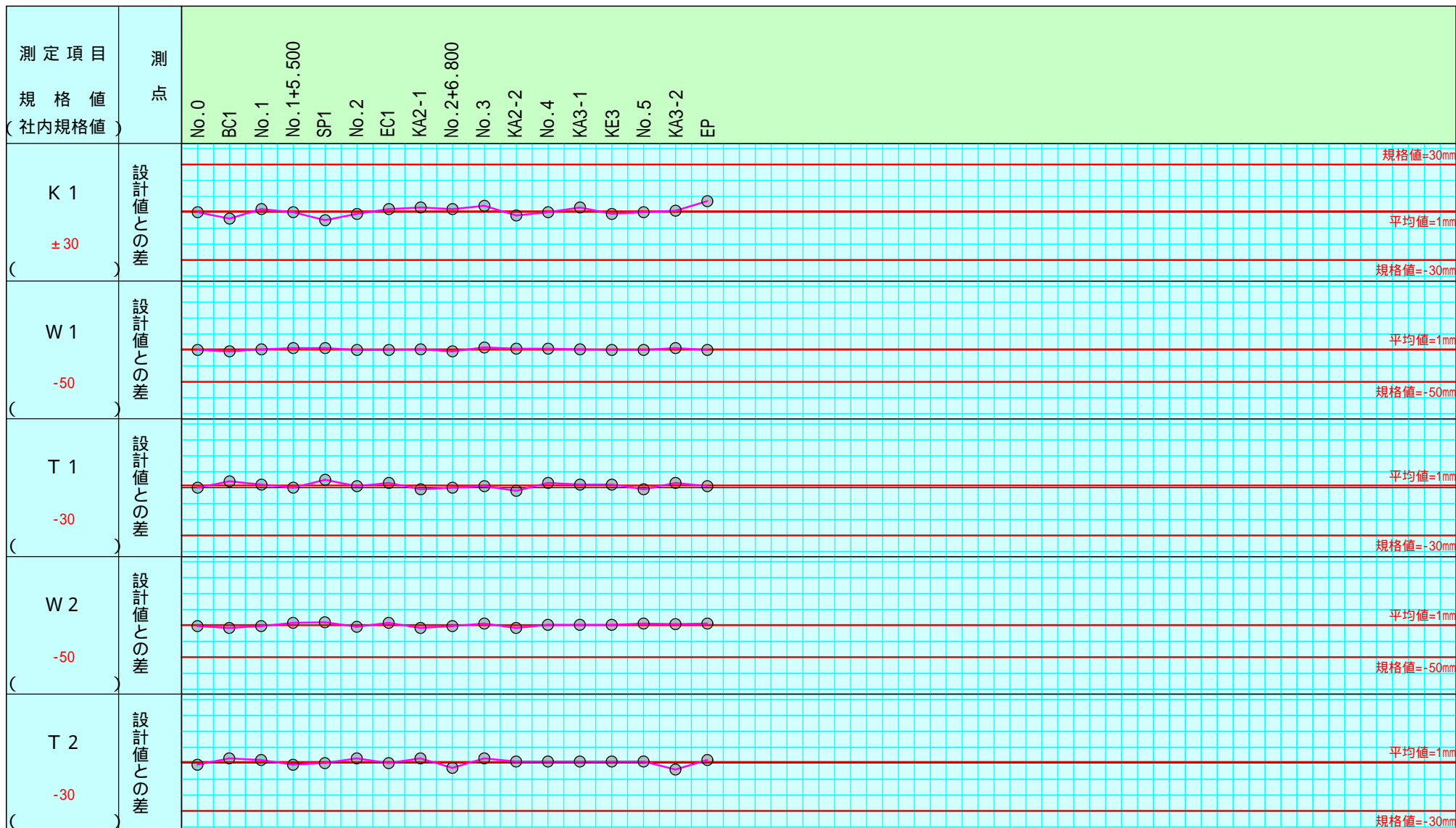

注) 不要な文字は = で消すこと。

プレキャストU字側溝・自由勾配側溝工度数表

測定者 日本太郎 印

W 1

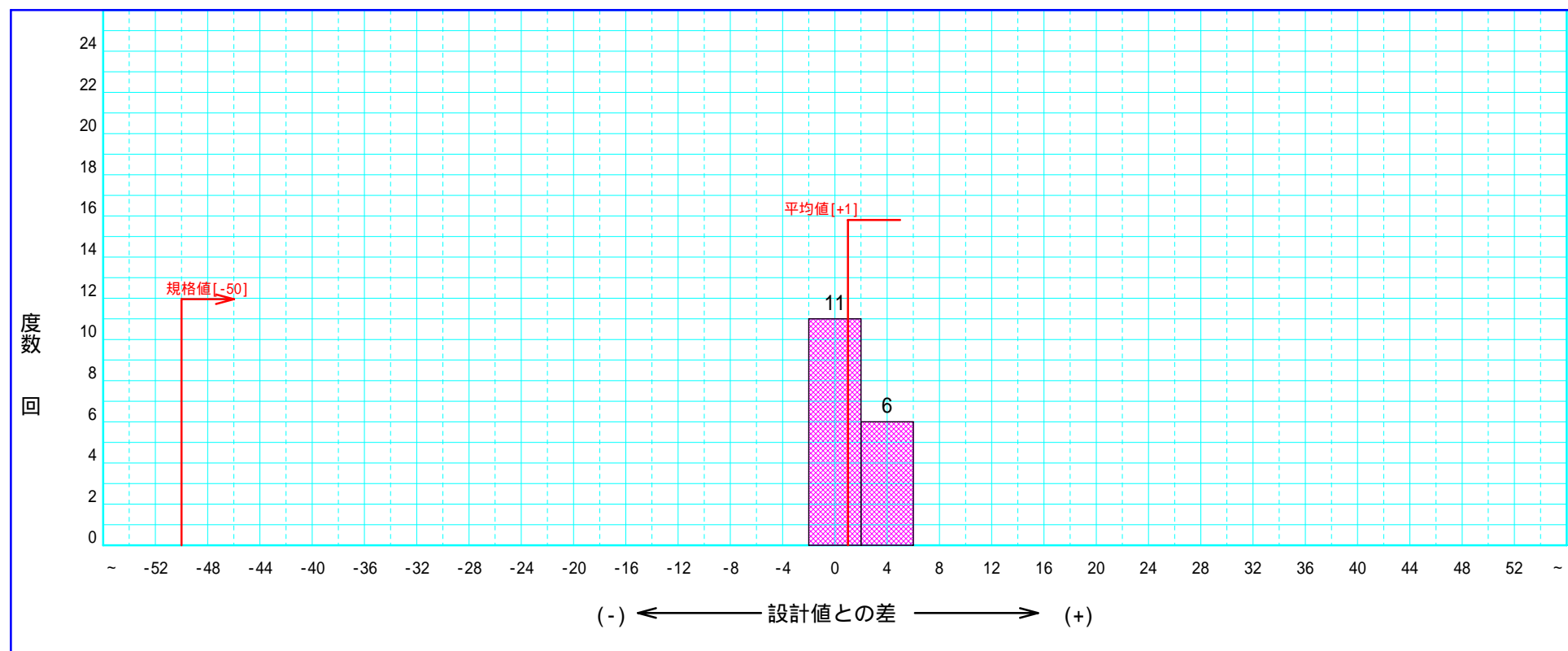

出 来 形 管 理 図 表

工事名	国道 ×号線敷設工事		
請負者	ウェストフィールド株式会社		
測定者	日本太郎		
工種	水路工		
種別	プレキャストU字側溝・自由勾配側溝工		
測定項目	K 1	W 1	T 1 W 2

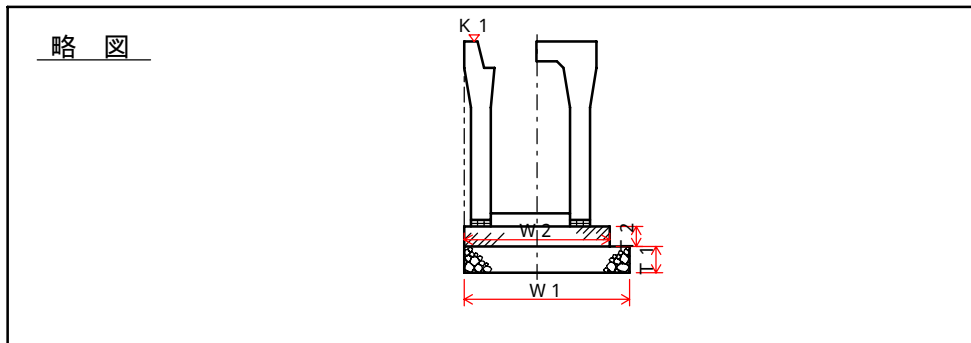

特 性	K 1			特 性	W 1			特 性	T 1			特 性	W 2		
	m				mm				mm				mm		
許容範囲	± 30			許容範囲	-50			許容範囲	-30			許容範囲	-50		
測 点	設計値	実測値	差	測 点	設計値	実測値	差	測 点	設計値	実測値	差	測 点	設計値	実測値	差
No.0	95.250	95.250	±0	No.0	1,000	1,000	±0	No.0	200	200	±0	No.0	800	799	-1
BC1	96.530	96.526	-4	BC1	1,000	998	-2	BC1	200	204	+4	BC1	800	796	-4
No.1	96.570	96.572	+2	No.1	1,000	1,001	+1	No.1	200	202	+2	No.1	800	799	-1
No.1+5.500	97.290	97.290	±0	No.1+5.500	1,000	1,003	+3	No.1+5.500	200	200	±0	No.1+5.500	800	804	+4
SP1	97.390	97.385	-5	SP1	1,000	1,003	+3	SP1	200	205	+5	SP1	800	805	+5
No.2	97.680	97.679	-1	No.2	1,000	1,000	±0	No.2	200	201	+1	No.2	800	798	-2
EC1	97.700	97.702	+2	EC1	1,000	1,000	±0	EC1	200	203	+3	EC1	800	804	+4
KA2-1	97.625	97.628	+3	KA2-1	1,000	1,001	+1	KA2-1	200	199	-1	KA2-1	800	796	-4
No.2+6.800	99.985	99.987	+2	No.2+6.800	1,000	998	-2	No.2+6.800	200	200	±0	No.2+6.800	800	799	-1
No.3	97.916	97.920	+4	No.3	1,000	1,004	+4	No.3	200	201	+1	No.3	800	803	+3
KA2-2	103.200	103.198	-2	KA2-2	1,000	1,002	+2	KA2-2	200	198	-2	KA2-2	800	796	-4
No.4	103.480	103.480	±0	No.4	1,000	1,002	+2	No.4	200	203	+3	No.4	800	801	+1
KA3-1	103.580	103.583	+3	KA3-1	1,000	1,001	+1	KA3-1	200	202	+2	KA3-1	800	801	+1
KE3	106.060	106.059	-1	KE3	1,000	1,000	±0	KE3	200	202	+2	KE3	800	801	+1
No.5	107.973	107.973	±0	No.5	1,000	1,000	±0	No.5	200	199	-1	No.5	800	803	+3
計	平均値		0.6	計	平均値		0.9	計	平均値		1.4	計	平均値		0.6
	最大値		7		最大値		4		最大値		5		最大値		5
	最小値		-5		最小値		-2		最小値		-2		最小値		-4

出来形管理工程能力図

工 事 名 国道 ×号線敷設工事
請 負 者 ウェストフィールド株式会社
測 定 者 日本太郎

工 種 水路工
種 別 プレキャストU字側溝・自由勾配側溝工
測 定 項 目 W 1

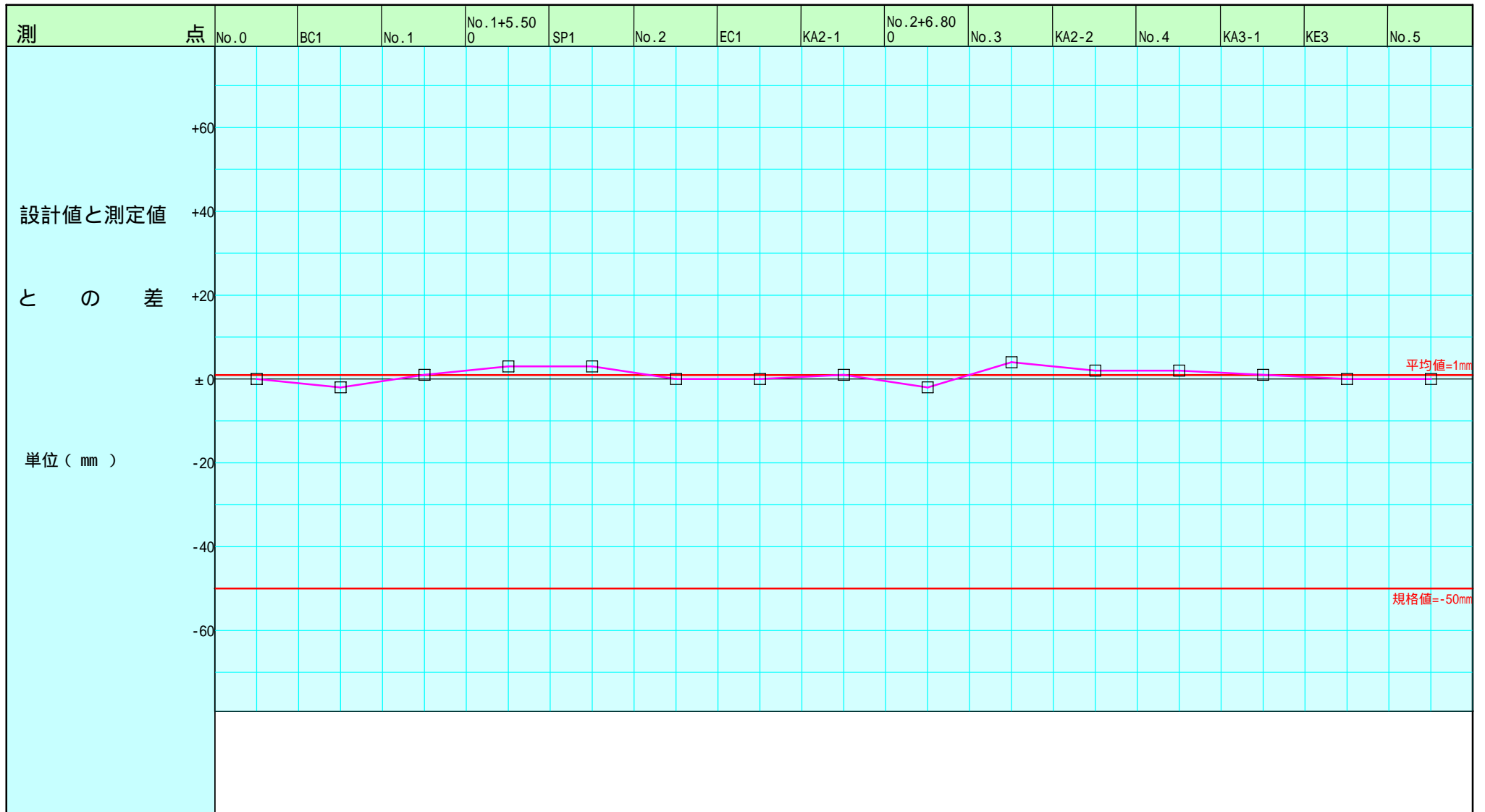

工程能力図

工事名 国道 x号線敷設工事

測定(試験)項目 W1

工種 水路工

種別 プレキャストU字側溝・自由勾配側溝工

測定者(試験)者 日本太郎

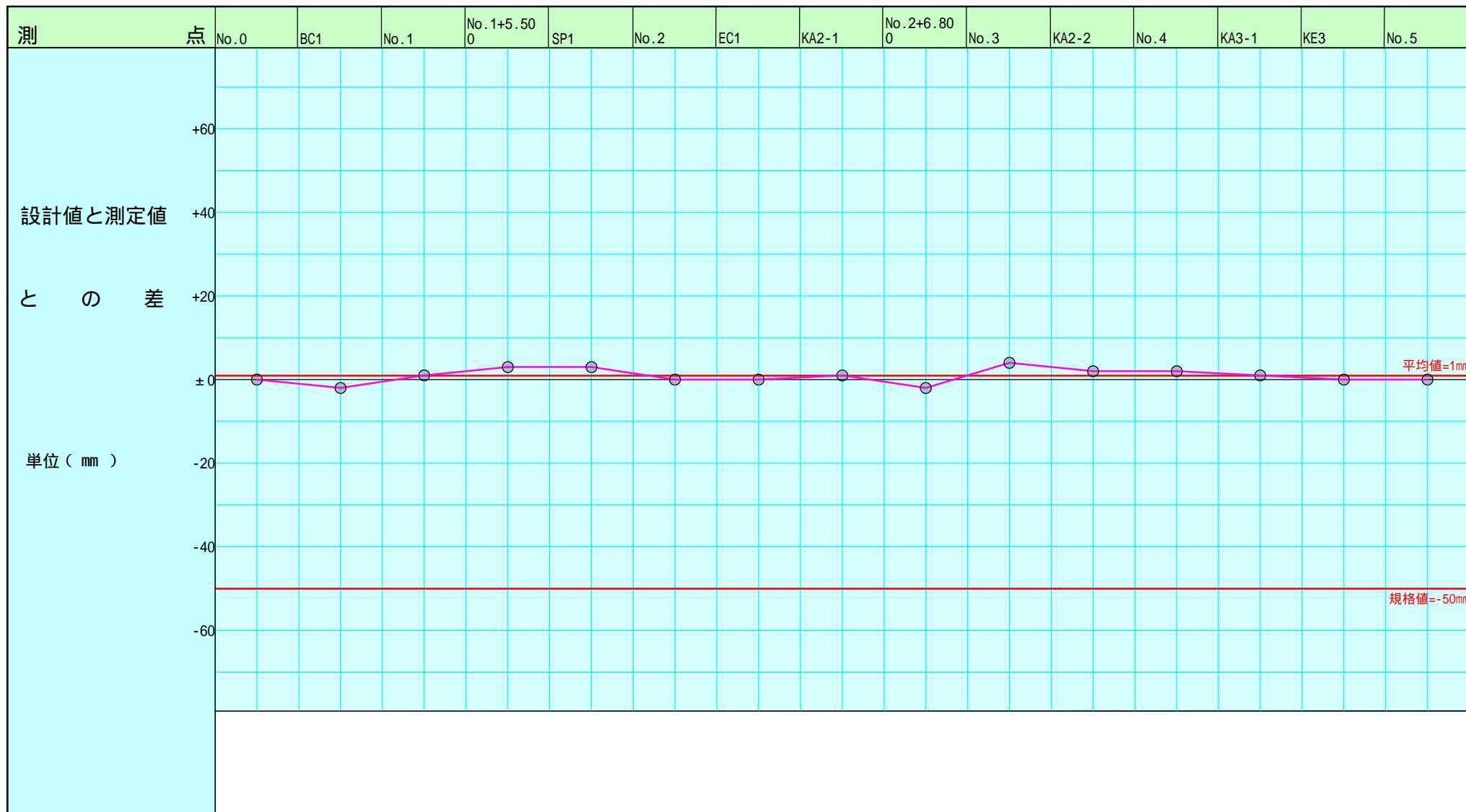

(注) 実測値、平均値、規格値がわかるように明示すること。

測定成果一覧表 (出来形管理)

工 事 名 国道 x号線敷設工事

工種・種別 水路工

測 定 者 日本太郎

工 種 ・ 種 別	測 点	設 計 値 a	実 測 値 b	設 計 値 と の 差 c = b - a	規 格 値 d	備 考
W 1	No.0	1,000	1,000	±0	-50	
	BC1	1,000	998	-2	-50	
	No.1	1,000	1,001	+1	-50	
	No.1+5.500	1,000	1,003	+3	-50	
	SP1	1,000	1,003	+3	-50	
	No.2	1,000	1,000	±0	-50	
	EC1	1,000	1,000	±0	-50	
	KA2-1	1,000	1,001	+1	-50	
	No.2+6.800	1,000	998	-2	-50	
	No.3	1,000	1,004	+4	-50	
	KA2-2	1,000	1,002	+2	-50	
	No.4	1,000	1,002	+2	-50	
	KA3-1	1,000	1,001	+1	-50	
	KE3	1,000	1,000	±0	-50	
	No.5	1,000	1,000	±0	-50	
	KA3-2	1,000	1,003	+3	-50	
	EP	1,000	1,000	±0	-50	

出 来 形 図

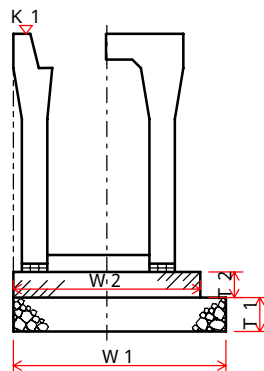

測定結果一覧表

様式 3 - 1

工事名 国道 x号線敷設工事
 プレキャストU字側溝・自由
 工種名 勾配側溝工

請負会社名 ウェストフィールド株式会社
 測定者 日本太郎 印

主任監督職員	監督職員	主任技術者

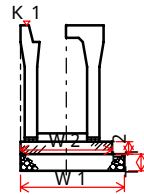

管理基準値 A		規格値 B		測定単位
+	-	+	-	
		+30	-30	m

K 1

番号	月 日	測 点	設計値 C	実測値 D	設計値との差 E = D - C	管理基準値との差 F = A - E
1		No.0	95.250	95.250	±0	
2		BC1	96.530	96.526	-4	
3		No.1	96.570	96.572	+2	
4		No.1+5.500	97.290	97.290	±0	
5		SP1	97.390	97.385	-5	
6		No.2	97.680	97.679	-1	
7		EC1	97.700	97.702	+2	
8		KA2-1	97.625	97.628	+3	
9		No.2+6.800	99.985	99.987	+2	
10		No.3	97.916	97.920	+4	
11		KA2-2	103.200	103.198	-2	
12		No.4	103.480	103.480	±0	
13		KA3-1	103.580	103.583	+3	
14		KE3	106.060	106.059	-1	

管理基準値 A		規格値 B		測定単位
+	-	+	-	
			-50	mm

W 1

番号	月 日	測 点	設計値 C	実測値 D	設計値との差 E = D - C	管理基準値との差 F = A - E
1		No.0	1,000	1,000	±0	
2		BC1	1,000	998	-2	
3		No.1	1,000	1,001	+1	
4		No.1+5.500	1,000	1,003	+3	
5		SP1	1,000	1,003	+3	
6		No.2	1,000	1,000	±0	
7		EC1	1,000	1,000	±0	
8		KA2-1	1,000	1,001	+1	
9		No.2+6.800	1,000	998	-2	
10		No.3	1,000	1,004	+4	
11		KA2-2	1,000	1,002	+2	
12		No.4	1,000	1,002	+2	
13		KA3-1	1,000	1,001	+1	
14		KE3	1,000	1,000	±0	

記入要項

- 「工種名」は、掘削（基準高(V)）、フルーム（厚さ(T)）、橋台工（中心線のズレ(e)）等と記入する。
- 「番号」の欄は施工順位を記入し、「測点」の欄は当該測定番号を記入する。

- 「月日」の欄は測定年月日を記入する。

W 1

出来形管理図表

主任監督職員	監督職員	主任技術者

工事名 国道 x号線敷設工事 請負会社名 ウェストフィールド株式会社
 工種名 プレキャストU字側溝工 測定者 日本太郎

管理基準値 A		規格値 B		測定単位
+	-	+	-	
			-50	mm

番号	月 日	測 点	設計値 C	実測値 D	設計値との差 E = D - C	管理基準値との差 F = A - E	設計値との差							
							-60	-40	-20	±0	20	40	60	
1		No.0	1,000	1,000	±0									
2		BC1	1,000	998	-2									
3		No.1	1,000	1,001	+1									
4		No.1+5.500	1,000	1,003	+3									
5		SP1	1,000	1,003	+3									
6		No.2	1,000	1,000	±0									
7		EC1	1,000	1,000	±0									
8		KA2-1	1,000	1,001	+1									
9		No.2+6.800	1,000	998	-2									
10		No.3	1,000	1,004	+4									
11		KA2-2	1,000	1,002	+2									
12		No.4	1,000	1,002	+2									
13		KA3-1	1,000	1,001	+1									
14		KE3	1,000	1,000	±0									
15		No.5	1,000	1,000	±0									
16		KA3-2	1,000	1,003	+3									
17		EP	1,000	1,000	±0									

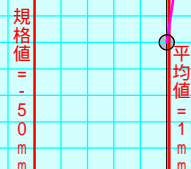

記入事項

- 「工種名」は、掘削（基準高（V））、ル-b（厚さ（T））、橋台工（中心線のズレ（e））等と記入する。
- 「番号」の欄は施工順位を記入し、「測点」の欄は当該測点番号を記入する。
- 「月日」の欄は測定年月日を記入する。
- 設計値との差の単位を定め、目盛りに数値を記入する。

測定箇所図

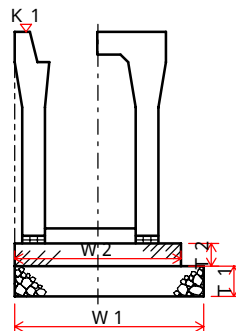

測定結果表

工 事 件 名 国道 ×号線敷設工事	工 種	プレキャストU字側溝・自由勾配側溝工	現場代理人	日本太郎
	測定頻度		測 定 者	日本太郎

測 定 箇 所	測 定 月 日	設計値 (m)	実測値 (m)	偏差値 (mm)	規格値 (mm)	摘 要
K 1 No.0		95.250	95.250	±0	±30	
BC1		96.530	96.526	-4	±30	
No.1		96.570	96.572	+2	±30	
No.1+5.500		97.290	97.290	±0	±30	
SP1		97.390	97.385	-5	±30	
No.2		97.680	97.679	-1	±30	
EC1		97.700	97.702	+2	±30	
KA2-1		97.625	97.628	+3	±30	
No.2+6.800		99.985	99.987	+2	±30	
No.3		97.916	97.920	+4	±30	
KA2-2		103.200	103.198	-2	±30	
No.4		103.480	103.480	±0	±30	
KA3-1		103.580	103.583	+3	±30	
記 事						

アルバム添付用出来形略図

工事名： 国道 ×号線敷設工事

工種	プレキャストU字側溝・自由勾配側溝工					測点	No.0	出来形検測
	K 1	W 1	T 1	W 2	T 2			
設計値	95.250	1,000	200	800	100			
実測値	95.250	1,000	200	799	99			
差	±0	±0	±0	-1	-1			

工種	プレキャストU字側溝・自由勾配側溝工					測点	SP1	出来形検測
	K 1	W 1	T 1	W 2	T 2			
設計値	97.390	1,000	200	800	100			
実測値	97.385	1,003	205	805	100			
差	-5	+3	+5	+5	±0			

工種	プレキャストU字側溝・自由勾配側溝工					測点	BC1	出来形検測
	K 1	W 1	T 1	W 2	T 2			
設計値	96.530	1,000	200	800	100			
実測値	96.526	998	204	796	103			
差	-4	-2	+4	-4	+3			

工種	プレキャストU字側溝・自由勾配側溝工					測点	No.2	出来形検測
	K 1	W 1	T 1	W 2	T 2			
設計値	97.680	1,000	200	800	100			
実測値	97.679	1,000	201	798	103			
差	-1	±0	+1	-2	+3			

工種	プレキャストU字側溝・自由勾配側溝工					測点	No.1	出来形検測
	K 1	W 1	T 1	W 2	T 2			
設計値	96.570	1,000	200	800	100			
実測値	96.572	1,001	202	799	102			
差	+2	+1	+2	-1	+2			

工種	プレキャストU字側溝・自由勾配側溝工					測点	EC1	出来形検測
	K 1	W 1	T 1	W 2	T 2			
設計値	97.700	1,000	200	800	100			
実測値	97.702	1,000	203	804	100			
差	+2	±0	+3	+4	±0			

工種	プレキャストU字側溝・自由勾配側溝工					測点	No.1+5.500	出来形検測
	K 1	W 1	T 1	W 2	T 2			
設計値	97.290	1,000	200	800	100			
実測値	97.290	1,003	200	804	99			
差	±0	+3	±0	+4	-1			

工種	プレキャストU字側溝・自由勾配側溝工					測点	KA2-1	出来形検測
	K 1	W 1	T 1	W 2	T 2			
設計値	97.625	1,000	200	800	100			
実測値	97.628	1,001	199	796	103			
差	+3	+1	-1	-4	+3			